



DIPLOMATIC
HYDRAULICS

96 100/103 RD

TA*

ЗАЛИВНАЯ ГОРЛОВИНА

ОБОЗНАЧЕНИЕ НА ГИДРАВЛИЧЕСКИХ СХЕМАХ

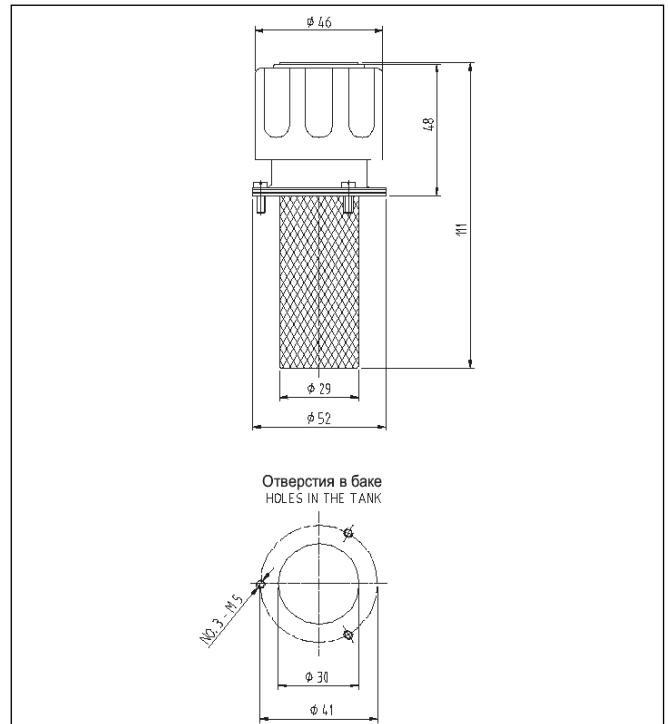
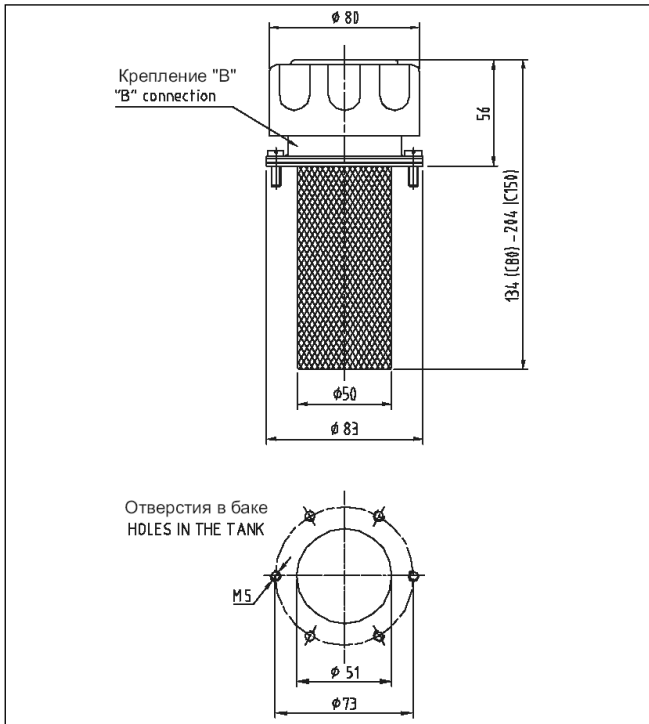
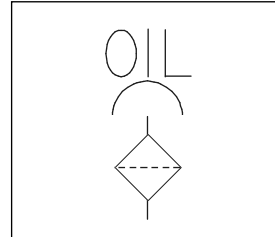

ИДЕНТИФИКАЦИОННЫЕ КОДЫ

TA80									
-------------	--	--	--	--	--	--	--	--	--

КРЕПЛЕНИЕ К БАКУ:
В - Фланец с отверстиями

ФИЛЬТР ЭЛЕМЕНТ САПУНА:
10 - 10 мкм

ПРОКЛАДКА (только для TA80 В):
В - Пробка

КЛАПАН ДАВЛЕНИЯ:
0 - без

ИСПОЛНЕНИЯ (только для TA80 В и С):
0 - Стандартное

ЗАЛИВНАЯ КОРЗИНА (только для TA80 В и С):
1 - L=80 мм

ИСПОЛНЕНИЯ:
P01 - Хромированная крышка

TA46									
-------------	--	--	--	--	--	--	--	--	--

КРЕПЛЕНИЕ К БАКУ:
В - Фланец с отверстиями

ФИЛЬТР ЭЛЕМЕНТ САПУНА:
10 - 10 мкм

ПРОКЛАДКА (только для TA80 В):
В - Пробка

КЛАПАН ДАВЛЕНИЯ:
0 - без

ИСПОЛНЕНИЯ (только для TA80 В и С):
0 - Стандартное

ЗАЛИВНАЯ КОРЗИНА (только для TA80 В и С):
1 - L=65 мм

ИСПОЛНЕНИЯ:
P01 - Хромированная крышка